

# Allgemeines zu Bühne & Technik

Die auf den nachfolgenden Seiten aufgelisteten Anforderungen stellen eine Orientierungshilfe für ein „Standard“-Konzert der BLUES BROTHERS 2nd HAND dar.

Selbstverständlich muss für jeden einzelnen Auftritt - je nach Anforderung und Örtlichkeit - ein individueller Bedarf festgestellt werden.

Für Konzerte im „kleineren Rahmen“ setzen Sie sich bitte mit uns direkt in Verbindung damit gemeinsam eine optimale Lösung für Ihre Veranstaltung erarbeitet werden kann.

Uns ist es nämlich nicht nur wichtig selbst im optimalen Rampenlicht zu stehen, sondern vor allem auch Sie als Veranstalter nach Kräften zu unterstützen um ein möglichst ideales Kosten/Nutzen - Verhältnis für Sie zu ermöglichen. Ganz nach dem Motto: Unser Erfolg ist auch Ihr Erfolg - und Umgekehrt!

Für Fragen und Detailplanungen wenden Sie sich an:

*Ing. Michael Linska*

+43/(0)664 41 33 0 61

[office@gobbsh.com](mailto:office@gobbsh.com)

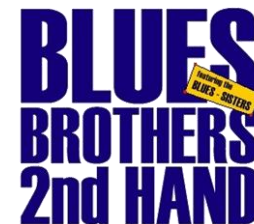

# Bühnenaufstellung BBSH - Standard 2023

Grüne Quadrate => Podest für Schlagzeug (3m\*2m\*0,8m) & Podest für Bläser (4m\*2m\*0,8m) & Keys (2m\*2m\*0,8m)

12 m

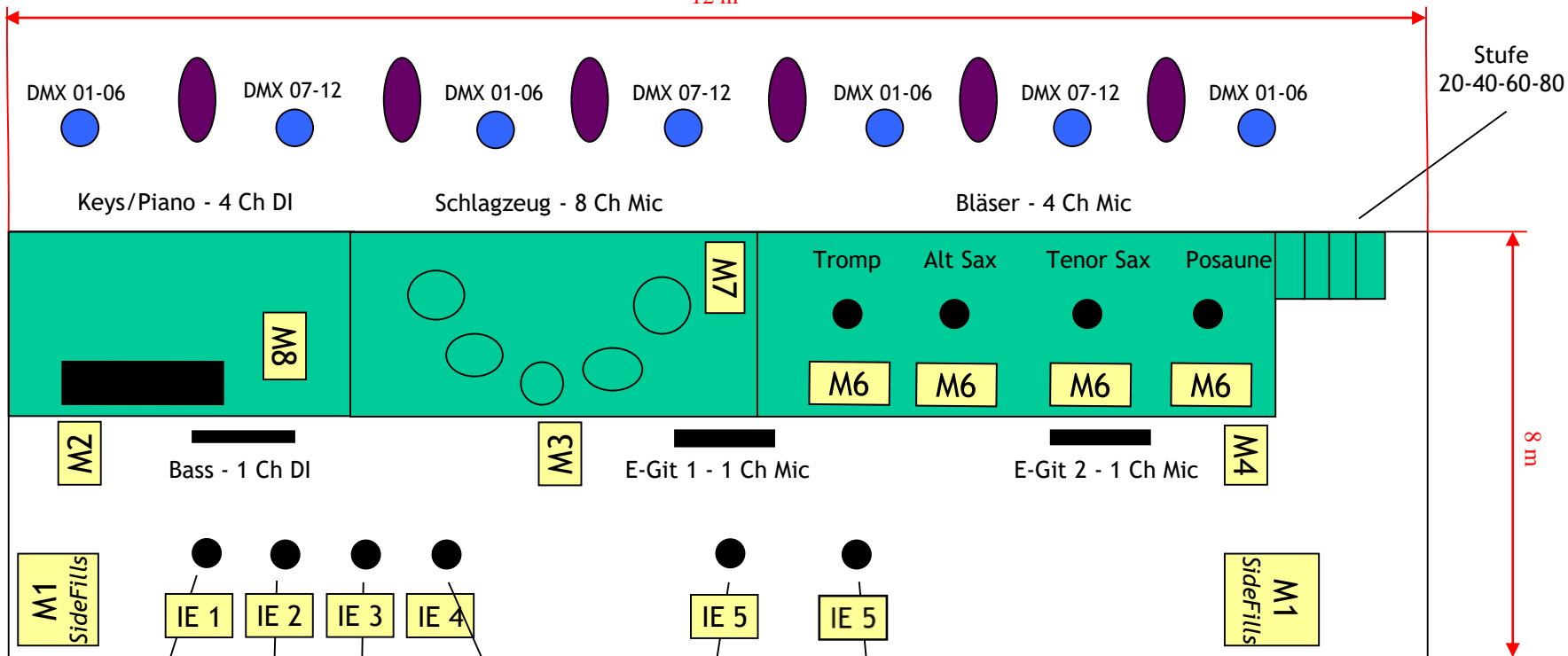

Bass - 1 Ch DI

E-Git 1 - 1 Ch Mic

E-Git 2 - 1 Ch Mic

BACK-Vocals 1  
Headset (Funk)

BACK-Vocals 3  
Headset (Funk)

BACK-Vocals 2  
Headset (Funk)

BACK-Vocals 4  
Headset (Funk)

Lead-Vocal 1  
1 Ch Mic (Funk)

LEAD-Vocal 2  
1 Ch Mic (Funk)

**Gelbe Quadrate - MONITOR**

11\* Monitorboxen auf 8 Wege  
(M1 als SideFills)

4\* InEar auf 4 Wegen (od. optional weitere Monitore)  
Summe 12 Wege !

6\* Cameo LED PAR 56 auf Bodenplatten über DMX

5\* MOON LED Effekte auf Bodenplatten über Switcher / Dimmer

**BAND KONTAKT**

Ing. Michael Linska

office@gobbsh.com - www.gobbsh.com

**BLUES**  
BROTHERS  
2nd HAND

zusätzlich benötigtes Licht vom HAUS: Bühnenlicht, Frontlicht (rot, blau, gelb, grün, weiß) & Verfolger

Seite 2 von 3

# Technikanforderungen Blues Brothers 2nd Hand <Standard>

- **Bühne:** lt. Bühnenaufstellungs-Plan  
12 \* 8 m - mind. 1m Höhe über Boden  
mit entsprechender Aufgangsmöglichkeit  
(für Open Air: mit Dach und 3-seitig geschlossen)  
Podest für Schlagzeug 3 \* 2 \* 0,8 m  
Podest für Bras Section 5 \* 2 \* 0,8 m  
Podest für Piano 2 \* 2 \* 0,8 m
- **Strom:** 1 \* 400V - 32A Tonanlage  
1 \* 400V - 32A Lichtanlage  
1 \* 230V - 16A Bühnenstrom Instrumente
- **Tonanlage:** Mischpult 32 Kanal (gemäß Inputliste)  
Effekte (gemäß Inputliste)  
Endstufen (Main: 3 \* 2 Kanal / Monitoring: 4 \* 2 Kanal)  
Leistung der Endstufen, 11 Monitorboxen (12“) sowie  
Main-Boxen gemäß zu beschallender Örtlichkeit nach  
Vereinbarung mit uns.
- **Lichtanlage:** mind. 20 \* 500W (Farben: rot, gelb, grün, blau, weiß)  
inkl. Steuerung mit 10 Kanälen (siehe Stageplan)
- **Backline:** in Abhängigkeit der Veranstaltungsortlichkeit meist von uns beigestellt

Diese Auflistung stellt eine grobe Orientierungshilfe dar und muss für jeden einzelnen Auftritt explizit ermittelt und gemeinsam mit uns festgelegt werden.